

Feddz PH2

**MOUNTAIN
BIKE**
TESTSIEGER



Feddz – nie gehört? Das könnte sich ändern, denn der Direktvertriebler aus Biberach schnürt für 3800 Euro ein tolles Paket. Angetrieben wird das PH2 von Shimanos EP8-Motor und entnehmbarem 630-Wh-Akku von Darfon. Geschaltet wird mit wertigem Mix aus Shimano-XT- und -SLX-Parts. Auch die preiswerte, aber solide Bremsanlage mit langen Hebeln überzeugt. Wobei schwere Fahrer*innen vorne eine 203-mm-Disc nachrüsten sollten. Top: Das PH2 fällt mit nur 21,9 Kilo überraschend leicht aus. Das

merkt man, nicht nur beim Heben auf den Radträger am Auto. Auch auf dem Trail fetzt das Feddz leichtfüßig über Stock und Stein. Die Manitou-Gabel werkelt sensibel und ist gut abgestimmt. Ebenso gelungen ist die moderne Geo mit kurzem Heck, längerem Reach und eher flachem Lenkwinkel – top! Auch die hochwertigen Schwalbe-Reifen passen ins Bild. Die Sitzposition ist sportlich, aber nicht gestreckt. Shimanos EP8-Motor agiert dynamisch und ergänzt so den sportiven Charakter des PH2 perfekt.

🔗 3799 €/Direktvertrieb 🏋️ 21,9/150 kg 🚲 Alu
📏 15,5", 17", 19" 🔄 19–51 km 🔄 1632 Hm

Motor	Shimano Steps EP8
Akku	Darfon, 630 Wh
Display	Shimano SC-E8000
Federweg	Gabel 120 mm
Schaltung	1 x 12 Gänge, 34 : 10–51 Zähne, Shimano-XT/SLX-Schaltung, Shimano-Kurbel
Bremsen	Shimano M4100/MT420 180/180 mm
Federgabel	Manitou Machete
Federbein	–
Laufträder	Shimano MT410/One
Reifen (v/h)	Schwalbe Nobby Nic TLE Supertrail Speedgrip 29 x 2,6"
Vario-Stütze	–

- ⊕ mit unter 22 Kilo vergleichsweise leicht
- ⊕ dynamischer, harmonischer Motor
- ⊕ moderne, sehr gelungene Geometrie
- ⊖ kleine 180-mm-Disc vorne

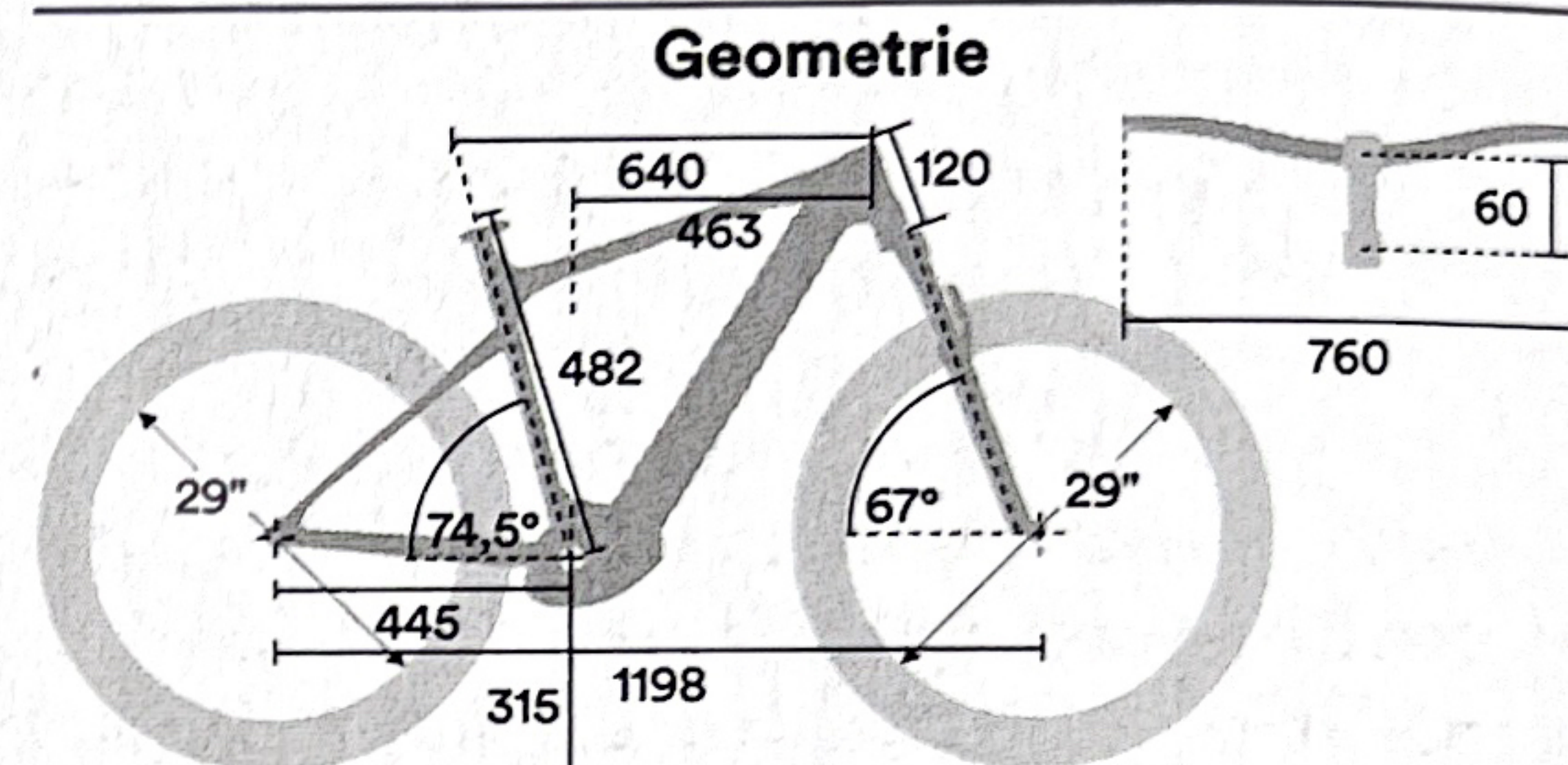

SEHR GUT | 843 PKT.

🏋️ Gewicht komplett o. Pedale/zulässiges Systemgewicht